

STRALIS X-WAY
MÜKEMMEL
KESİŞİM



IVECO

Sürdürülebilir taşımacılık için en iyi iş ortağınız



STRALIS X-WAY

HEM YOLA HEM YOL DIŐINA UYGUN ARAÇLAR

Stralis X-WAY, kendi alanındaki en yüksek taşıma kapasitesiyle hafif arazi görevlerinde çıtayı yükseltiyor. Düşük Toplam Çalıştırma Maliyetiyle birlikte yüksek verimlilik sağlamak amacıyla, IVECO'nun yakıt verimliliği ve güvenlik teknolojileriyle en sağlam araçlarının efsanevi arazi dayanıklılığını bir araya getiriyor.

HER GÖREV İÇİN STRALIS X-WAY

Stralis X-WAY, gereksinimlerinizi tam anlamıyla karşılamak için, aracınızın yapılandırmasını özelleştirmeyi mümkün kılmak adına görev odaklı bir yaklaşımla üretilmiştir. Geniş özellik ve bileşen çeşitleri, şasisinin sağlamlığı, tasarımının her ayrıntısıyla; kusursuz şekilde gerçekleştireceği çok çeşitli görevler için yapılandırılabilir bir araç ortaya çıkmıştır.



İÇİNDEKİLER

YOLDA VE YOL DIŐINDA MÜKEMMEL VERİMLİLİK İÇİN ÜRETİLMİŐTİR	4	VİNÇ VE PLATFORM	18
SON DERECE ESNEK: GÖREVİNİZ İÇİN ÖZEL YAPIM YAKIT VERİMLİLİĐİ AMACIYLA ÜRETİLMİŐTİR	6	DAMPERLİ YARI RÖMORK	20
GÖREVİNİZ İÇİN EN İYİ KABİNİ SEÇİN	8	TOMRUK	22
	10	KANAL TEMİZLEYİCİ	24
	12	TERCİH ETTİĐİNİZ STRALIS X-WAY MODELİNİ SEÇİN	26
	14	STRALIS X-WAY'İNİZİ ÖZELLEŐTİRİN	28
	16	IVECO AKSESUARLARI	30
		IVECO MÜŐTERİ HİZMETLERİ	31

YOLDA VE YOL DIŐINDA MÜKEMMEL



YOLDA EN İYİ IVECO TEKNOLOJİSİ

Stralis X-WAY, IVECO'nun yol görevleri için en iyi ve en gelişmiş özelliklerine sahiptir: sınıfının en iyisi şanzımandan ve yeni HI-MUX elektrikli ve elektronik yapıdan, yakıt ekonomisi ve sürdürülebilirliği artırmak için tasarlanan belirli özelliklere kadar. Bu özelliklere "eco-roll", öngörülü vites değiştirme ve öngörülü hız sabitleme, her durumda yakıt kullanımını en aza indiren Akıllı yardımcı üniteler gibi sürüş yardımcı işlevlerini entegre eden HI-CRUISE gibi en son teknoloji sistemler dahildir.

Stralis X-WAY'de yer alan başarısı kanıtlanmış yakıt azaltma teknolojilerinin Yeni Stralis XP'de yakıt tüketimini %11,2 oranında azalttığı görülmüştür. Bu oran, dünyanın önde gelen teknikkuruluşlarından biri olan TÜV SÜD tarafından doğrulanmıştır.

Stralis X-WAY serisinde AS kabin de sunulmakta, böylece uzun mesafe taşımacılığı için geliştirilmiş Yeni Stralis XP serisindeki en yüksek derece sürücü rahatlığına ulaşabilmektedir.

EFSENEVİ IVECO OFF-ROAD DAYANIKLILIĞI

Stralis X-WAY büyük yükleri taşıyacak şekilde üretilmiştir: Sektörde dayanıklılığın simgesi olan Trakker'in efsanevi şasisine sahiptir. Super Loader beton mikseri modelindeki 8X4 şaside 9 ton kadar olan düşük boş ağırlığı, sahip olduğu güçle birlikte kategorisinde piyasadaki en iyi yük kapasitesi anlamına gelir.

Stralis X-WAY, yeni HI-TRACTION sistemi gibi özelliklerle görevlerinin arazi kısımlarının üstesinden kolayca gelir. Bu özellik, gerekli olduğunda ilave hidrolik ön tekerlek çekişi sağlayarak zorlu arazilerde aracın dengesini ve sürücünün güvenliğini iyileştirir.

VERİMLİLİK İÇİN ÜRETİLMİŞTİR

TEKNOLOJİ VE GÜÇ: STRALIS X-WAY HAFİF OFF-ROAD GÖREVLERİNİZE VERİMLİLİK GETİRİR

Stralis X-WAY, düşük boş ağırlığı ve olağanüstü sağlamlığıyla piyasadaki en iyi yük kapasitesini sunar.

En iyi motor teknolojileri, yüksek yakıt verimliliği sağlar. Bu da düşük bakım maliyetlerine ek olarak son derece düşük Toplam Sahip Olma Maliyeti ile sonuçlanır.

Gereksinimlerinize göre özelleştirilir: Stralis X-WAY'in modüler görev odaklı yaklaşımı, ihtiyacınız olan belirli yapılandırmayı oluşturmayı kolaylaştırır.

HER GÖREV İÇİN KABİN: YATAKSIZ VE YATAKLI, ALÇAK VE YÜKSEK TAVANLI

HER İHTİYACA GÖRE MOTOR: CURSOR 9, CURSOR 11 VE CURSOR 13

YENİ HI-TRONIX VİTES KUTULARI: 12 VİTESLİ VE 16 VİTESLİ

HI-SCR SON İŞLEM SİSTEMİ

YENİ HI-MUX ELEKTRİK/ELEKTRONİK SİSTEMİ

7,7 mm KALINLIĞINDA ŞASI

ARKA ŞASI KISMI

YENİ ARKA AKSLAR: TEK REDÜKSİYONLU VEYA ÇİFT REDÜKSİYONLU (CERLI)

ON-ROAD VEYA OFF-ROAD
HOMOLOGASYONLU

3 VERSİYON:
ON, ON+ VE OFF

YENİ ÖN AKSLAR

UZUNYOLDA YAKIT VERİMLİLİĞİ
İÇİN AKILLI PAKET

YOL GÜVENLİĞİ, EBS-ESP-AEBS-LDWS

YENİ ÖN VE ARKA SÜSPANSİYON

ÖN VE ARKA TÜM AKSLARDA DİSK FRENLERİ

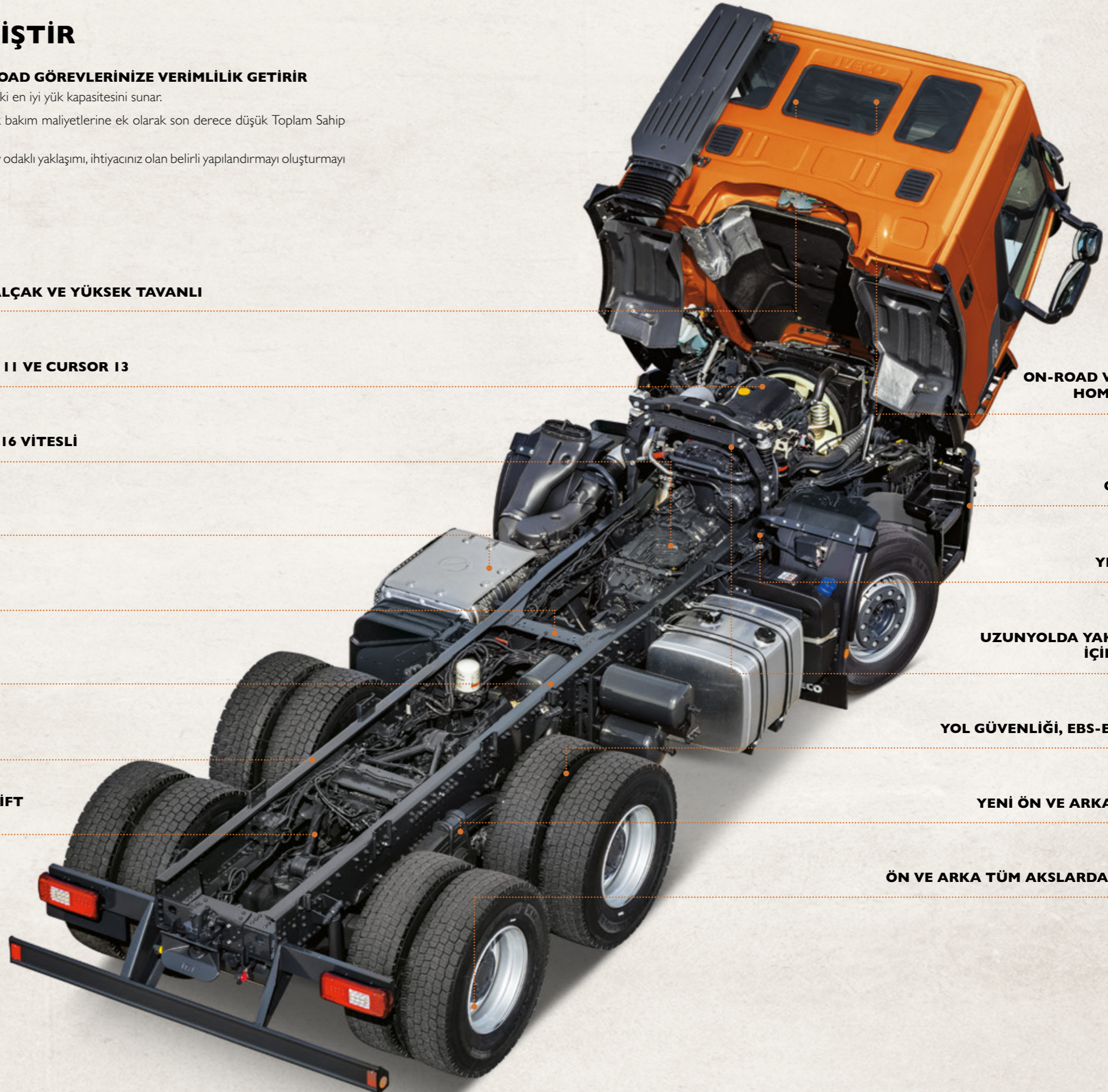

SON DERECE ESNEK: GÖREVİNİZ İÇİN ÖZEL YAPIM

Stralis X-WAY, çekici ve kamyon modelleri, 3 farklı donanım seviyesi, 3 farklı motor, 3 farklı şanzıman, on veya off-road homologasyon onayları ile her göreve uygun araç seçimine olanak sağlar.



TÜM YAKIT TASARRUFU VE GÜVENLİK SİSTEMLERİ MEVCUT

- HI-CRUISE öngörülü hız sabitleme
- Akıllı Motor Yardımcı Üniteler ve Rölanti Kesici
- EBS-ESP-AEBS-LDWS



VİTES KUTUSU SEÇENEKLERİ

- Yeni 12 ve 16 vitesli HI-TRONIX otomatik vites kutusu
- SR ve HR arka akslara uygun olması için DirectDrive ve OverDrive
- 16 hızlı Manuel ve Allison otomatik vites kutusu



TAMAMEN MODÜLER AKSLAR VE SÜSPANSİYON KONSEPTİ

- Tek Redüksiyonlu veya Çift Redüksiyonlu (Cerli) Arka Aks
- Hava süspansiyonu ve mekanik süspansiyon
- Ön ve arka disk frenleri



GENİŞ MOTOR VE KABİN SEÇENEKLERİ

- Düşük, orta veya yüksek tavanlı Yataksız kabini ya da yataklı kabin
- 9 güç / tork oranıyla 3 motor
- Gri renkli veya kabin renginde plastik veya metal tampon



HI-TRACTION HİDROSTATİK TAHRİK

- Yalnızca gerekli olduğunda tüm tekerleklerle çekiş
- Yakıt verimliliği ve yüksek manevra kabiliyeti
- İyileştirilmiş çalışma süresi ve sürücü güvenliği



GENİŞ PTO SEÇENEĞİ

- Motor, vites kutusu ve Multipower PTO'ları
- 2450 Nm'ye kadar tork değerine sahip yeni sandviç PTO
- Düğmeli veya düğmesiz, retarder ile veya retardersiz

STRALIS X-WAY'İ İŞİNİZE UYGUN OLACAK ŞEKİLDE İNŞA EDİN

Aracınızın ne kadar off-road çalışmasına ihtiyacı olduğuna bağlı olarak üç donanım seviyesinden seçebilirsiniz: ON, ON+ ve OFF - ilk ikisi yol dışı görevleri için homologe edilmiştir.

HER MÜŞTERİNİN İHTİYACINA GÖRE 3 ARAÇ DONANIMI



“ON” DONANIM

- On-road homologasyonu
- Güçlü şasi üzerinde on-road araç konforu
- En güvenli çalışma koşulları için (şehir içinde de) kolay kabin erişimi ve geniş görüş açısı



“ON+” DONANIM

- On-road homologasyonu
- Yol dışına çıkılması gereken görevlerde en iyi performans için daha yüksek yaklaşma açısı ve yerden açıklık değeri
- Güçlendirilmiş tampon



“OFF” DONANIM

- Off-road homologasyonu
- Yol dışı güzergahlarda en iyi performans için off-road tırmanma kabiliyeti ve yaklaşma açısı (>25 derece)
- Off-road araçlara kıyasla daha düşük bakım ve onarım maliyetleri



YAKIT VERİMLİLİĞİ AMACIYLA ÜRETİLMİŞTİR

Stralis X-WAY, performansı ve yakıt verimliliğini yeni bir düzeye çıkaran yeni tasarlanmış aktarma organlarına sahiptir.

Verimliliği, dünyanın önde gelen teknik servis organizasyonlarından biri olan TÜV SÜD tarafından doğrulanmıştır. TÜV SÜD, yakıt tüketiminde önceki nesile göre %11,2'lik bir azalma sunan Yeni Stralis'in yakıt testini gerçekleştirmiştir.

YÜKSEK VERİMLİ MOTORLAR

Stralis X-WAY, tüm uygulamalara uyan geniş bir FPT Cursor motorları seçeneği sunar: sınıfının önce gelen güç ve tork yoğunluğu sunan 3 farklı çeşit ve 9 güç değeriyle 3 motor.

Bu da vites küçültme ve devir azaltma avantajından gelen fırsatlar sağlar. Örneğin:

- 400'e kadar beygir gücü ve 1700 Nm'ye kadar tork sağlayan hafif Cursor 9 sayesinde en iyi taşıma kapasitesi
- Cursor 11 ile en iyi tork / ağırlık oranı

STRALIS X-WAY EURO VI/STEP C					
FPT motoru	Hacim (litre)	Maksimum güç hp/kW @ dev/dk.	Maksimum tork Nm @ dev/dk.	Emisyon teknolojisi	Emisyon standardı
CURSOR 9 (6 silindir)	8,7	310/228 @ 1675 – 2200	1300 @ 1100 – 1675	HI-SCR	Euro VI/C
		330/243 @ 1655 – 2200	1400 @ 1100 – 1655		
		360/265 @ 1530 – 2200	1650 @ 1200 – 1530		
		400/294 @ 1655 – 2200	1700 @ 1200 – 1655		
CURSOR 11 (6 silindir)	11,1	420/309 @ 1475 – 1900	2000 @ 870 – 1475	HI-SCR	Euro VI/C
		460/338 @ 1500 – 1900	2150 @ 925 – 1500		
		480/353 @ 1465 – 1900	2300 @ 970 – 1465		
CURSOR 13 (6 silindir)	12,9	510/375 @ 1560 – 1900	2300 @ 900 – 1560	HI-SCR	Euro VI/C
		570/420 @ 1605 – 1900	2500 @ 1000 – 1605		



Cursor 9



Cursor 11



Cursor 13

HI-SCR SON İŞLEM SİSTEMİ

Patentli HI-SCR sistemimiz basitçe, piyasadaki en iyi seçici katalitik indirgeme sistemidir ve %97'lik bir NOx indirgeme seviyesine sahip tek sistemdir. Bu, Euro VI standartlarının EGR'siz karşılanabildiği anlamına gelmektedir.

HI-SCR, GÜVENLİĞİ MAKSİMUMA ÇIKARIR

- Teslimat, çöp toplama, yolları süpürme, arazi, havalimanları, rafineri ve yakıt yükleme alanları gibi görevler için en uygun çözüm

HI-SCR, TAŞIMA KAPASİTESİNİ MAKSİMUMA ÇIKARIR

- Verim ve uzun hizmet ömrünün en iyi kombinasyonu için kompakt ve hafif teknoloji
- Motorda herhangi başka bir ek bileşen veya daha büyük bir soğutma sistemi gerekmez

HI-SCR, HİZMET SÜRESİNİ MAKSİMUMA ÇIKARIR

- Piyasadaki en uzun bakım aralıkları

HI-SCR, YAKIT VERİMİNİ ARTIRIR

- HI-SCR'nin sunduğu tüm avantajlar (güvenlik, hafiflik, park rejenerasyonu olmaması) korunur
- Uzun mesafeli taşıma görevlerinde önemli yakıt tasarrufları

HI-SCR AVANTAJLARI	
%97 NOx AZALTIMI	✓
AKTİF REJENERASYONUN OLMAMASI	✓
SOĞUTMA SİSTEMİ ÜZERİNDE ETKİ OLMAMASI	✓
EN UZUN SERVİS ARALIKLARI	✓
YAKIT YANMA VERİMİ	++
YAKIT EKONOMİSİ	++

Stralis X-WAY, IVECO'nun en iyi yol özelliklerini ve göreve özgü yakıt tasarrufu cihazlarını sunar.

HI-CRUISE ENTEGRE SÜRÜŞ SİSTEMİ

Öngörülü hız sabitleme ve vites değiştirmeyi mümkün kılan, "eco-roll" işlevini daha da geliştiren GPS tabanlı sistem.

Bu, büyük avantajlar sağlayan verimli bir sürücü yardımcısıdır:

- Gelişmiş hız ve vites yakıt tasarrufu stratejileri
- Elektronik olarak kontrol edilen vites değişimiyle yanlış kullanımın önlenmesi
- Üstün sürüş konforu

AKILLI YARDIMCI MOTOR DONANIMLARI

Akıllı Yardımcı Donanımlar, çalışmalarını gerektirmeden enerji tüketimini önler:

- Debriyaj kompresörü ve hava işleme ünitesi
- Enerji tasarrufu alternatörü ve akıllı akü izleme
- Değişken-akışlı direksiyon pompası

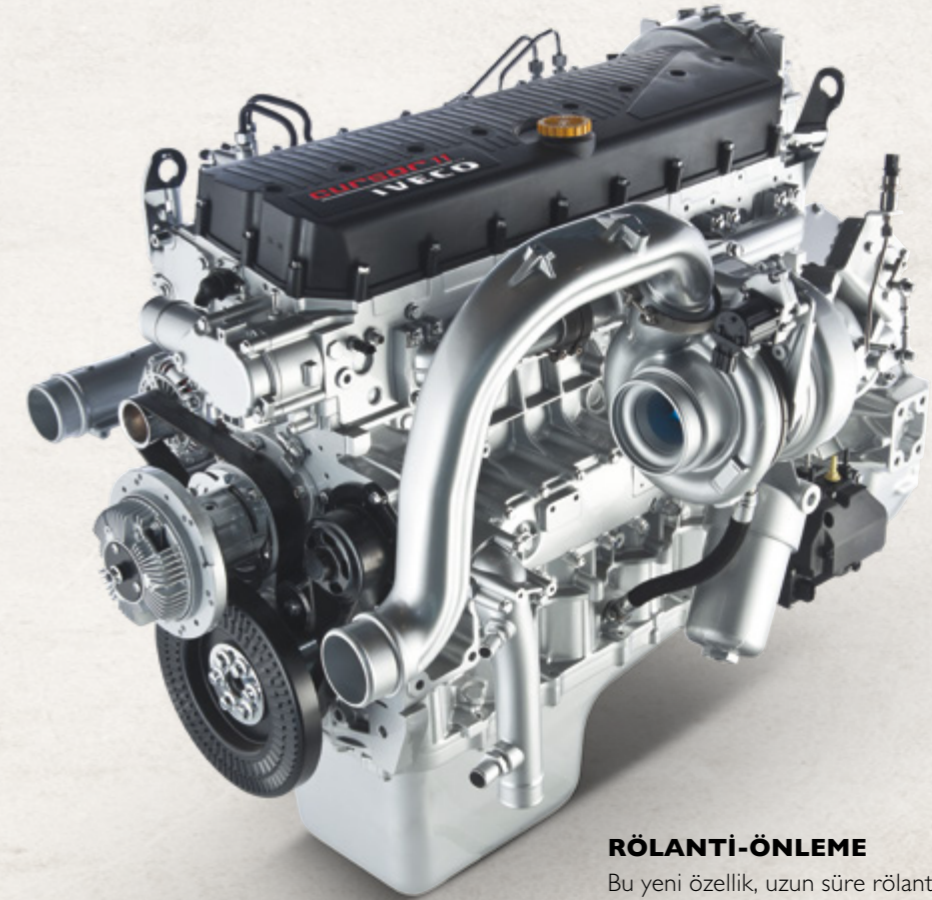

RÖLANTİ-ÖNLEME

Bu yeni özellik, uzun süre rölantide çalışmayı önler.

Ayarlanan koşullar sağlandığında önceden belirlenen süreden sonra sistem motoru otomatik olarak kapatır.

GÖREVİNİZ İÇİN EN İYİ KABİNİ SEÇİN



Stralis X-WAY birçok kabin seçeneği sunar: AD alçak tavanlı kısa kabin; AT alçak veya orta yüksek tavanlı yataklı kabin; son derece rahatlık için ise AS yataklı kabini. Bu kabin, Yeni Stralis XP'nin uzun mesafe görevleri için sürücüyü göre tasarlanmıştır. Sürücüler, daha uzun yol görevlerinde ve daha kısa arazi sürüşlerinde de bir iş sahasında yük alırken veya yükü boşaltırken olduğu kadar rahat ve güvenli olur.

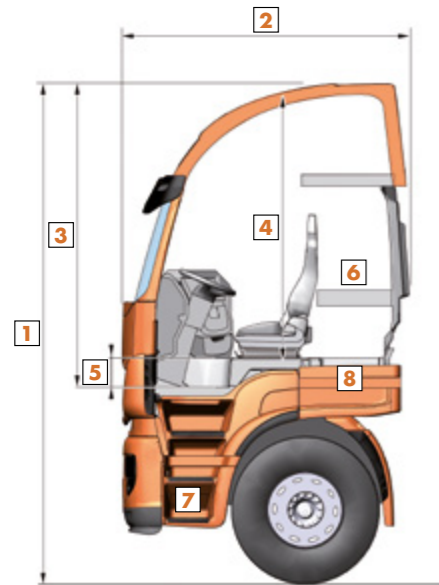

AÇIKLAMA

- 1 TOPLAM YÜKSEKLİK
- 2 UZUNLUK
- 3 TABANDAN TAVANA, AYAK BOŞLUĞU
- 4 TABANDAN TAVANA, KABİN ORTASI
- 5 TABAN YÜKSEKLİĞİ, KABİN ORTASI
- 6 YATAK SAYISI
- 7 BİNİŞ BASAMAKLARI
- 8 DIŞ DEPOLAMA

NOT

Boyutlar modele bağlı olarak değişiklik gösterebilir.

(1) Yatak boyutu (isteğe bağlı olarak üst yatak):

AT kabin: alt yatak uzunluğu 2100 mm, genişliği 630 mm (550 mm arka sürücü koltuğu), üst yatak uzunluğu 1900 mm, genişlik 680 mm.

AS kabin: alt yatak uzunluğu 2060 mm, genişliği 750 mm (630 mm arka sürücü koltuğu), üst yatak uzunluğu 1940 mm, genişliği 770 mm.

			1	2	3	4	5	6	7	8
AD - Yataksız Kabin Şehir görevleri için										
ON Donanım	Alçak	2280	3060	1660	1570	1210	360	0	3	0
ON+ Donanım			3130							
OFF Donanım			3130							
AT - Yataklı Kabin Bölgesel görevler için										
ON Donanım	Alçak	2280	3060	2100	1570	1210	360	1	3	2
ON+ Donanım			3130							
OFF Donanım			3130							
ON Donanım	Orta	2280	3640	2240	1880	360	1 (2)	3	2	
ON+ Donanım			3710							
OFF Donanım			3710							
AS - Yataklı Kabin Uzun Mesafeli görevler için										
ON Donanım	Alçak	2460	3390	2215	1820	1590	230	1	3	2 (4)
ON+ Donanım			3460							
ON Donanım			3880							
ON+ Donanım	Yüksek		3950		2310	2080		1 (2)		

9 TON KADAR HAFİF BOŞ AĞIRLIĞA SAHİP MİKSER - SEKTÖRDEKİ EN DÜŞÜK DEĞER

MİKSER

Stralis X-WAY, olağanüstü derecede düşük boş ağırlığı söz konusu olduğunda sınırları zorlamaktadır. Dayanıklı şasisiyle bir araya geldiğinde, Super Loader (SL) modeline kendi kategorisinde piyasadaki en iyi yük kapasitesini sağlamaktadır: 8x4 şaside, 9 litrelik motora sahip beton mikseri olarak yapılandırılan Stralis X-WAY SL 9 ton kadar düşük bir boş ağırlığa sahiptir ve olağanüstü yakıt verimliliğiyle iş alanındaki son noktaya kadar her taşımada en yüksek beton yükünü sunar.

SUPER LOADER



Super Loader Model, 9000 kg'dan daha az ağırlığıyla sektördeki en düşük boş ağırlığa sahiptir. 400 beygir gücüne kadar (294 kW) 9 litrelik motorlarla ve 1700 Nm torkla, kategorisindeki en iyi güç / tork yoğunluğuna ve olağanüstü yakıt verimliliğine sahiptir.

YÜKSEK GÖRÜNÜRLÜK

AD kabin ve AT kabin kabinlerinin arka camı, arka görünürlük sağlar.

DOĞRU KABİN

Mikser kamyonlar için en ideal kabin, alçak tavanlı AD kabin kısa kabindir: Daha hafiftir, böylece daha fazla yük taşıyabilirsiniz ve mikserin konveyör sistemi rahat bir şekilde tavanın üst kısmına doğru genişler. Bütün kabin çeşitlerini görmek için 13. sayfaya bakın.

GÜÇLÜ, RANDIMANLI MOTORLAR

9 litrelik ve 11 litrelik motorlar olağanüstü yakıt verimliliğiyle ihtiyacınız olan tüm gücü sağlar. Bütün motor çeşitlerini görmek için 10. sayfaya bakın.

ÖN SÜSPANSİYON

Ön aks, 9 tona kadar yük taşıyabilir. Boş ağırlığı 60 kg'a kadar azaltmak için 1 yaprak parabolik süspansiyon mevcuttur.

İDEAL PTO

Stralis X-WAY, yeni sandviç PTO ile maksimum 2450 Nm'ye kadar tork sağlayan kalıcı olarak devreye alınan PTO seçenekleri sunar. Bu tork oranı, beton pompasına sahip bir mikser kasası için mükemmeldir. Bütün PTO çeşitlerini görmek için 33. sayfaya bakın.

MEKANİK VEYA OTOMATİK VİTES KUTUSU

Otomatik vites kutusu, genelde kısa mesafeler giden ve sık sık trafikte takılan araçlar için üstün sürüş konforu sağlar. Bütün vites kutusu çeşitlerini görmek için 33. sayfaya bakın.

EGZOS SİSTEMİ

Hafif çözüm için yatay, sağlıklı bir çevre için dikey egzoz.

ÖN VE ARKA DİSK FREMLERİ

Disk frenleri, daha iyi bir hız azaltma sunar; daha az bakım maliyetleri, aşınma veya yıpranmaya neden olur.

HİDROSTATİK SÜRÜŞ

HI-TRACTION hidrostatik sürüş, ihtiyacınız olan tüm çekişi, ihtiyacınız olduğunda, tüm arazilerde, her tekerlekten sürüşe kıyasla birçok ilave avantajla sağlar (daha hafiftir, daha fazla yakıt tasarrufu sağlar ve sürüş davranışı daha konforludur).

SAĞLAM ŞASI

Sabit kısımla 7,7 mm çerçevesiyle şasinin efsanevi gücü tamamen yüklü, döner tamburla olağanüstü taleplerin üstesinden kolayca gelir. 6,7 mm'lik çerçeve, boş ağırlığı 40 kg'a kadar azaltır.

ALAŞIM JANTLAR

Alüminyum jantlar, aksların sayısına bağlı olarak boş ağırlığınızı 165 kg'a kadar azaltmak üzere mevcuttur.

MÜKEMMEL MANEVRA KABİLİYETİ

Aks yapılandırmaları ve dingil mesafeleri seçenekleri mükemmel manevra kabiliyeti ve dönme dönme yanıtı sağlar.



KALDIRI KANCA VE ÇİFT KOLLU KALDIRICI TÜM BOYUTLARDAKİ KONTEYNERLERİ TAŞIMAK İÇİN TASARLANMIŞTIR

Stralis X-WAY, kanca kaldırıcınız ve çift kollu kaldırıcınızda ihtiyacınız olan olağanüstü manevra kabiliyeti, kompakt genel boyutları, zemin açıklığı ve çekiş sağlar. Geniş yapılandırma seçenekleri, görevinizle tam olarak uyumunu için son derece esneklik sağlar: her gün birçok yükleme ve boşaltma döngüsüyle dağıtım, günde birkaç döngüyle uzun mesafe taşıma, mükemmel manevra kabiliyeti gerektiren şehir görevleri veya zorlu arazide sürüş.

TAŞIMA YÜKÜ ANAHTAR BİR ETKENDİR

Şasi alanındaki bileşenler, olası taşıma yüklerini en üst düzeye çıkarır.

MOTURLARI

İhtiyacınız olan gücü sağlayan motorlar: 9 litrelik veya itiş gücü optimize edilmiş 11 litre. Bütün motor çeşitlerini görmek için 10. sayfaya bakın.

DİKEY EGZOZ SİSTEMİ

DOĞRU ŞASI

Tüm konteyner boyutlarına uygun olması için 3120 mm ile 6700 mm arasında sabit şasi çerçeve kısmı ve dingil mesafeleri.

ARKA LED IŞIKLAR

ARKA HAVA SÜSPANSİYONLARI

Hava süspansiyonu, konteyneri yüklerken veya boşaltırken aracın arka kısmını alçaltmanızı sağlar.

YÜKSEK MANEVRA KABİLİYETİ

Olağanüstü manevra kabiliyeti için üçüncü direksiyon dingili, direksiyon halkasını optimize eder. Dönüş halkasını daha da azaltmak üzere 8x2 ve 8x4 için Tridem modeller.

MOTOR PTO

Motor tahrikli PTO, aracı hareket ettiren kancayı tam konumuna getirmek için araç hareket halindeyken sistemi kullanmanıza izin verir ve verimliliği en üst düzeye çıkarır. Bütün PTO çeşitlerini görmek için 33. sayfaya bakın.

ARAÇ KURULUMLARI

Üç kurulum seçeneği (ON, ON+, OFF), zemin açıklığı ve konfor arasında en iyi dengeyi kurmanıza izin verir.

ARKA AKSLAR

Kanca kaldırıcınız veya çift kollu kaldırıcınız genelde asfalt yolda çalışıyorsa Tekli Redüksiyonu; daha zorlu yollarda sürüş yapıyorsa çift redüksiyonu (cer) seçin.

VİTES KUTUSU

Manuel, otomatikleştirilmiş veya otomatik. Yol kullanımınıza göre transmisyonunuzu seçin; çalıştırma maliyetlerini azaltırken konforu ve güvenliği en üst düzeye çıkarın. Bütün motor çeşitlerini görmek için 33. sayfaya bakın.

KANCA KALDIRICI VE ÇİFT KOLLU KALDIRICI

ARKA GÖRÜNÜRLÜK

Arka cam, aracın arka kısmındaki alanın olağanüstü görünürlüğü için mükemmel bir alan görüşü sağlar.

KABİN

İhtiyaçlarınıza göre en iyi kabin: AD kabin kısa kabin; AT kabin alçak veya orta yükseklikte tavanlı yataklı kabin; AS kabin yüksek veya orta yükseklikte tavanlı yataklı kabin. Daha fazla ayrıntı için lütfen 13. sayfaya bakın.

ÖN VE ARKA DİSK FRENLERİ

Daha düşük bakım maliyetleri ve daha az aşınma ile yıpranmaya neden olan daha iyi hız azaltma.

HİDROSTATİK SÜRÜŞ

HI-TRACTION ile ihtiyacınız olan tüm çekiş ve daha büyük taşıma kapasitesi. Her tekerlekten çekiş yapan araçlardan daha hafiftir; yükleme ve boşaltmadan sonra size ihtiyacınız olan tüm tutuşu sağlar.

İŞİNİZİ YÜKSELTEN VİNÇ

Stralis X-WAY, üstü açık kamyonlardan platform vinçlere kadar her türlü vinçe uygun. Stralis X-WAY'in sağlamlığı ve modüler yapısı, dengeden ödün vermeden vinçleri kabinin arka kısmına, orta konuma veya aracın arkasına takmamıza izin verir.

VİNÇ VE PLATFORM



DAYANIKLI ŞAŞI

Sabit kesitli 7,7 mm kalınlığındaki şaşınsınin efsanevi gücü, vinç kurulumundaki yoğun yükün getirdiği olağanüstü taleplerle kolayca başa çıkar.

EGZoz SİSTEMİ

Dikey bir egzoz sistemi, aracın çevresinde daha temiz bir hava için mevcuttur.

ARKA SÜSPANSİYONLAR

Vinç çalışırken hava süspansiyonu araca daha iyi bir denge sağlar.

ARKA DİNGİL

Vinciniz genelde asfalt yolda çalışıyorsa Tekli Redüksiyonu; daha zorlu yollarda sürüş yapıyorsa cerli Redüksiyonunu seçin.

PTO

Vinci çalıştıran hidrolik devre, vites kutusu veya motor PTO tarafından tahrik edilir. Bütün motor çeşitlerini görmek için 33. sayfaya bakın.

360° GÖRÜŞ

Mükemmel görüş alanı, aracın çevresinde harika bir görünürlük sağlar.

DOĞRU KABİN

Hepsi alçak tavanlı olarak mevcut olan AD kabin kısa kabin veya AT kabin ve AS kabin yataklı kabinlerden birini seçebilirsiniz. Bütün kabin çeşitlerini görmek için 13. sayfaya bakın.

MOTORLAR

Üç çeşit motor mevcuttur (9, 11, 13 litre). Bütün motor çeşitlerini görmek için 10. sayfaya bakın.

ÖN VE ARKA DİSK FRENLERİ

Daha düşük bakım maliyetleri ve daha az aşınma ile yıpranmaya neden olan daha iyi hız azaltma.

VİTES KUTUSU

Manuel, otomatikleştirilmiş veya otomatik: Çalıştırma maliyetlerini azaltırken konforu ve güvenliği en üst düzeye çıkarmak için transmisyonunuzu seçin. Bütün vites kutusu çeşitlerini görmek için 33. sayfaya bakın.

HİDROSTATİK SÜRÜŞ

HI-TRACTION ile ihtiyacınız olan tüm çekişi ve daha büyük taşıma kapasitesini elde edin. Her tekerlekten çekiş yapan araçlardan daha hafiftir; aracı boşalttıktan sonra bile bozuk yollarda size ihtiyacınız olan tüm tutuşu sağlar.

YARI RÖMORKUNUZU İHTİYACINIZ OLAN HER YERE GÖTÜRÜN

Stralis X-WAY çekiciler, AS kabininin üst düzey konforuyla yakıt verimliliği ve güvenlik teknolojilerinin en iyilerini bir araya getirir. Bu özellikler, yüksek verimlilik, güvenlik ve mükemmel toplam sahip olma maliyetini garanti ederek teslimatınızı yaparken son kilometrenin ve iş sahalarının zor koşullarının kolayca üstesinden gelmenizi sağlayacak özgüven sunar.

DAMPER YARI RÖMORK

RAHAT KABİN

Her tercihle eşleşecek rahat ve güvenli bir kabin: AD kabin kısa kabin, AT kabin yataklı kabin veya AS kabin geniş yataklı kabin. Bütün kabin çeşitlerini görmek için 13. sayfaya bakın.

EMNİYET

Yol güvenliği: EBS, ESP, AEBS ve LDWS.

MOTOR PTO

Motor tahrikli PTO, yükü dengelemek üzere araç bir yokuş aşağı eğimde durduğunda damper yarı römorku kısmen eğmenize izin verir. Bütün PTO çeşitlerini görmek için 33. sayfaya bakın.

ÖN VE ARKA DİSK FREMLERİ

Disk frenleri, daha iyi bir hız azaltma sunar; daha az bakım maliyetleri, aşınma veya yıpranmaya neden olur.

VERİMLİ VİTES KUTULARI

Manuel, otomatikleştirilmiş ve otomatik transmisyonlardan birini seçin ve OverDrive oranıyla yakıt tüketimini azaltın. Bütün vites kutusu çeşitlerini görmek için 33. sayfaya bakın.

VERİMLİ YAKIT TÜKETİMİNE SAHİP MOTORLAR

9, 11 ve 13 litrelik motorlar, Stralis X-WAY'ın yakıt verimliliği özelliğiyle birleştiğinde olağanüstü yakıt tasarrufu sağlar. Bu tasarruf, TÜV SÜD tarafından onaylanmıştır. Daha fazla ayrıntı için 10-11 numaralı sayfalara bakın.

DAYANIKLI ŞASI

Sabit kısmıyla 7,7 mm'lik şasinin efsanevi gücü.

BEŞİNCİ TEKER

Sürgülü beşinci teker dahil, farklı yükseklik ve konumlarla çok çeşitli yedek tekerlekler.

ARKA HAVA SÜSPANSİYONU

Görevleriniz yoğun yol kullanımı içeriyorsa sürüş konforunu en üst düzeye çıkarmak için hava süspansiyonunu seçin.

ARKA AKSLAR

Çekiciniz genelde asfalt yolda çalışıyorsa Tekli Redüksiyonu; daha zorlu yollarda sürüş yapıyorsa cerli redüksiyonu seçin.

HİDROSTATİK SÜRÜŞ

HI-TRACTION hidrostatik ön tekerlek tahriki, tüm tekerleklerden çekiş yapan araçlara göre daha hafiftir ve size ihtiyacınız olan tüm çekişi sağlar; bu da Stralis X-WAY'ı hafif görev tipi inşaat alanı kullanımında bile mükemmel kılar.



TOMRUK TAŞIMADA GÜÇ

Stralis X-WAY, ihtiyacınız olan yüksek gücü sağlar ve kalası kolayca yükleme, taşıma ve boşaltma için gerekli olan özellikleri sunar. Kütüklerinizi yollarda rahat bir şekilde taşıyarak ormanlara ve varış yerinize götürür: Güçlü motorlarımız, 3 araç kurulumumuz, dayanıklı şasi, büyük taşıma kapasitesi ve hidrostatik tahrik; hepsi bu çok yönlü görev için tasarlanmış özelliklerdir.

ÇOK YÖNLÜ KABİN

Stralis X-WAY, her ihtiyacı karşılaması için çok yönlü ve güvenli bir kabine sahiptir: AD kabin kısa kabin, AT kabin yataklı kabin veya AS kabin geniş yataklı kabin. Bütün kabin çeşitlerini görmek için 13. sayfaya bakın.

GÜÇLÜ MOTOR

9, 11 ve 13 litrelik motorlar, en yüksek tork-güç oranını sağlaması ve olağanüstü yakıt verimliliği sunması için tasarlanmıştır. Bütün motor çeşitlerini görmek için 10. sayfaya bakın.

ARAÇ VERSİYONLARI

Görevlerinizdeki yol ve arazi gereksinimlerinin miktarına bağlı olarak üç kurulum seçeneği (ON, ON+, OFF), zemin açıklığı ve konfor arasında en iyi dengeyi kurmanıza izin verir. Daha fazla ayrıntı için 8. sayfaya bakın.

HİDROSTATİK SÜRÜŞ

HI-TRACTION ile zorlu arazilerden daha fazla yük taşıyın ve yakıttan tasarruf edin: Her tekerlekten çekiş yapan araçlara göre daha hafiftir, ihtiyacınız olan tüm çekişi, gerekli olduğu zaman ve her türlü yüzeyde sağlar.

GENİŞ PTO SEÇENEĞİ

Bütün PTO çeşitlerini görmek için 33. sayfaya bakın.

ÖN VE ARKA DİSK FREMLERİ

GÜÇLÜ ARKA SÜSPANSİYON

Tüm yapılandırma kombinasyonlarında mekanik veya hava süspansiyonları mevcuttur.



TAŞIMA KAPASİTESİ

Şasi, sektördeki en büyük taşıma kapasitesine sahip olacak şekilde tasarlanmıştır.

DAYANIKLI ŞASİ

7,7 kalınlık ve sabit kesitli efsanevi güçte şasi ve tüm kütük boyutlarına uyması için 3120 mm ile 6700 mm uygun dingil mesafeleri.

YÜKSEK MANEVRA KABİLİYETİ

Olağanüstü manevra kabiliyeti için mükemmel dönüş çapı.

HER DURUMDA YÜKSEK PERFORMANS

Stralis X-WAY, kanal temizleyicinin kolayca takılması ve ihtiyacınız olan tüm özellikleri sağlaması için optimize edilmiştir. Bu görevde yüksek performans esastır ve 2450 Nm'ye kadar tork sağlayacak şekilde tasarlanan yeni, debriyajdan bağımsız sandviç PTO, gerekli olan devasa torku sunar.

KANAL TEMİZLEYİCİ

BÜYÜK TAŞIMA KAPASİTESİ

Şasi bölgesindeki bileşenler, kanal temizleyiciler için anahtar etken olan olası taşıma kapasitesini en üst düzeye çıkarır.

ARKA DİNGİL

Aracınız genelde asfalt yolda çalışıyorsa Tekli Redüksiyonu; "Dur - Kalk" görevleri için ise çift redüksiyonu (cerli) seçin.

DAYANIKLI ŞASI

Sabit kısmıyla 7,7 mm'lik şasinin efsanevi gücü.

ARKA HAVA SÜSPANSİYONU

Görevleriniz yoğun yol kullanımı içeriyorsa sürüş konforunu en üst düzeye çıkarmak için hava süspansiyonunu seçin.

YÜKSEK MANEVRA KABİLİYETİ

Olağanüstü manevra kabiliyeti için dingil direksiyonları ve dönüş çapını optimize eder. Dönüş çapını daha da azaltmak üzere 8x2 ve 8x4 için Tridem modeller.

GÜÇLÜ PTO

900 Nm'ye kadar tork sağlayan Multipower PTO'ları veya 2450 Nm'ye kadar sunan sandviç PTO'ları seçin. Bütün PTO çeşitlerini görmek için 33. sayfaya bakın.

VİTES KUTUSU

Manuel, otomatikleştirilmiş veya otomatik: Çalıştırma maliyetlerini azaltırken konforu ve güvenliği en üst düzeye çıkarmak için transmisyonunuzu seçin. Bütün vites kutusu çeşitlerini görmek için 33. sayfaya bakın.

EGZOZ SİSTEMİ

Aracın etrafında temiz bir hava için dikey egzoz sistemi mevcuttur.

KABİN

Kısa veya uzun, standart veya geniş; Stralis X-WAY her tercihe uygun bir kabin seçeneğine sahiptir. Bütün kabin çeşitlerini görmek için 13. sayfaya bakın.

YÜKSEK PERFORMANSLI MOTORLAR

9, 11 ve 13 litrelik motorlar; en yüksek tork-güç oranını sağlaması ve yüksek yakıt verimliliği sunması için tasarlanmıştır. Bütün motor çeşitlerini görmek için 10. sayfaya bakın.

ÖN VE ARKA DİSK FRENLERİ

Daha düşük bakım maliyetleri ve daha az aşınma ile yıpranmaya neden olan daha iyi hız azaltma.

ARAÇ KURULUMLARI

Belirli gereksinimlerinize uyan araç kurulumunu seçin: Zemin açıklığının azaldığı sırada ON, ON+ ve OFF. Daha fazla ayrıntı için lütfen 8. sayfaya bakın.



ÖN DİNGİL





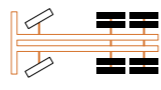

9 tona kadar yaprak yay. Bütün ön dingil çeşitlerini görmek için 32. sayfaya bakın.

HİDROSTATİK SÜRÜŞ

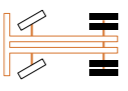





HI-TRACTION ile zorlu arazilerden daha fazla yük taşıyın ve yakıttan tasarruf edin: Her tekerlekten çekiş yapan araçlara göre daha hafiftir, ihtiyacınız olan tüm çekişi, gerekli olduğu zaman sağlar.

TERCİH ETTİĞİNİZ STRALIS X-WAY MODELİNİ SEÇİN

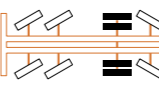
		ÇEKİCİ			
		4x2		6x4	
STRALIS X-WAY MODELİ					
KABİN	AD kabin				
	AT kabin				
	AS kabin				
MOTOR / VİTES KUTUSU	Cursor 9				
	Cursor 11	Otomatik / Manuel		Otomatik / Manuel	
	Cursor 13	Otomatik / Manuel		Otomatik / Manuel	
ARAÇ KURULUMU	ON / ON+ / OFF				
	SR / HR	Mekanik / pnömatik		Mekanik / pnömatik	
FRENLER	Ön / Arka	Disk / Disk 		Disk / Disk 	

		KAMYON	
		4x2	6x2
STRALIS X-WAY MODELİ			
KABİN	AD kabin		
	AT kabin		
	AS kabin		
MOTOR / VİTES KUTUSU	Cursor 9	Otomatik / Manuel / Allison	
	Cursor 11	Otomatik / Manuel	
	Cursor 13	Otomatik / Manuel	
ARAÇ KURULUMU	ON / ON+ / OFF		
	SR / HR	Mekanik / pnömatik	
FRENLER	Ön / Arka	Disk / Disk 	

		KAMYON			
		6x4		8x4 / 8x4 Tridem	
STRALIS X-WAY MODELİ					
KABİN	AD kabin				
	AT kabin				
	AS kabin				
MOTOR / VİTES KUTUSU	Cursor 9	Otomatik / Manuel / Allison		Otomatik / Manuel	
	Cursor 11	Otomatik / Manuel		Otomatik / Manuel	
	Cursor 13	Otomatik / Manuel		Otomatik / Manuel	
ARAÇ KURULUMU	ON / ON+ / OFF				
	SR / HR	Mekanik / pnömatik		Mekanik / pnömatik	
FRENLER	Ön / Arka	Disk / Disk 		Disk / Disk 	

		KAMYON	
		8x2x6 (2+2)	8x2x6 (1+3)
STRALIS X-WAY MODELİ			
KABİN	AD kabin		
	AT kabin		
	AS kabin		
MOTOR / VİTES KUTUSU	Cursor 9	Otomatik / Manuel	
	Cursor 11	Otomatik / Manuel	
	Cursor 13	Otomatik / Manuel	
ARAÇ KURULUMU	ON / ON+ / OFF		
	SR / HR	Pnömatik	
FRENLER	Ön / Arka	Disk / Disk 	

STRALIS X-WAY'İNİZİ ÖZELLEŞTİRİN

Stralis X-WAY'in modüler, görev odaklı yaklaşımı çok çeşitli uygulamaların belirli gereksinimleri için özelleştirmede üst düzey esneklik sağlar. Çekici ve Kamyon modelleri; modelleri; farklı aks, süspansiyon, araç kurulumları, motorlar ve transmisyon seçenekleri sunar.

Geniş özellik ve bileşen seçeneği, yapısal gücü ve düşük boş ağırlığı, çok çeşitli görevler için yapılandırılabilen bir araç olarak sonuçlanmaktadır.

ÖN TAMPONLAR

Görevinizle mükemmel uyumlu olacak şekilde kabininiz ve kurulumunuz için en iyi tamponu seçin: daha yüksek ön aks düşüşü ve zemin açıklığı, daha iyi koruma ve yaklaşma açısı: Stralis X-WAY size en doğru çözümü sunar.

TAMPON	Araç kurulumu	Ön alt koruma	AD kabin / AT kabin		AS kabin	
			Görünüş	Yan görünüş	Görünüş	Yan görünüş
Gri plastik	ON / ON+	EVET				
Renkli plastik	ON / ON+	EVET				
Çelik	ON / ON+	EVET				
Çelik	OFF	HAYIR				

ÖN AKSLAR

Yeni ön akslar 9 tona kadar yük taşır; daha iyi frenleme performansı, güç ve dayanıklılık sunar; yağ değişimi gerektirmez ve yeni HI-TRACTION hidrostatik tahrik için hazırdır.

TEK	Araç kurulumu	Aks düşüşü (mm)	Maks. teknik ağırlık (ton)	Frenleme tipi	Frenleme torku (kNm)	Servis aralığı
5890-ON	ON	142	9	Disk	30	Ömür boyu
5890-OFF	ON+ / OFF	72				
ÇİFT						
2x 5890-ON	ON	142	9	Disk	30	Ömür boyu
2x 5890-OFF	ON+ / OFF	72				

ARKA AKSLAR

Modüler yaklaşımımızla size uygun olan aksı seçin: örneğin, asfaltlı ve çakıllı yollarda daha büyük taşıma kapasitesi ve yakıt tasarrufu için SR; bozuk yollar için çift Redüksiyonlu HR.

SR	Tür	Maks. teknik ağırlık (ton)	Frenleme tipi	Maks. frenleme torku (kNm)	Yağ tipi	Yağ miktarı (litre)	Servis Aralığı
MS17X-EVO ⁽¹⁾	SR-Solo	13	Disk	18,2	Sentetik	11	375k km'ye kadar
MS13-17X ⁽²⁾	SR-Solo	13		18,2		12,5	
MT23-150/D	SR-T	23 ⁽³⁾		25		33,5	
HR							
451391/ADB	HR-Solo	13	Disk	25	Sentetik	16	375k km'ye kadar
452146/ADB	HR-TL	21				24,5	
452191/ADB	HR-TM	23 ⁽³⁾				37	

NOT

(1) Arka aks oranları ≤ 3,36 için.

(2) Arka aks oranları ≥ 3,70 için.

(3) Yalnızca bazı ülkeler için 23 t (%0 aşırı yük kabul edilir).

ŞASI

Sabit kesitli kısmılı şasi 7,7 mm kalınlığında mevcuttur. Mikser modellerde daha düşük boş ağırlık için eşdeğer sağlamlıkta 6,7 mm kalınlıkta mevcuttur. Stralis X-WAY ayrıca 3 120 mm ile 6700 mm arasında değişen farklı dingil mesafeleri ve hafif arazi segmentinde gerekli olan manevra kabiliyeti için farklı arka uzantıları sunar.

VİTES KUTUSU

Her modelde mevcut olan HI-TRONIX otomatik transmisyon, araç kara/çamura saplandığında beşik hareketi sağlayan Rocking Mode veya optimal kontrol için Manevra Modu gibi gelişmiş işlevler sunar.

OTOMATİK HI-TRONIX	Arka dingil	Transmisyon OverDrive / DirectDrive	Maks. giriş torku (Nm)	Vites sayısı		Boş ağırlık (kg)		
				İleri	Geri			
ZF 12 TX 2620 TD	SR	DirectDrive	2600	12	2 (4)	265		
ZF 12 TX 2610 TO	HR	OverDrive	2600			253		
ZF 12 TX 2420 TD	SR	DirectDrive	2400			265		
ZF 12 TX 2410 TO	HR	OverDrive	2400			253		
ZF 12 TX 2210 TO/TD	HR – SR	OD/DD	2200			253		
ZF 12 TX 2010 TO/TD	HR – SR	OD/DD	2000			253		
ZF 12 TX 1810 TO/TD	HR – SR	OD/DD	1800			253		
ZF 12 TX 1410 TD	SR	DirectDrive	1400			253		
ZF 16 TX 2640 TO/TD	HR – SR	OD/DD	2600			16		290
ZF 16 TX 2440 TO/TD	HR – SR	OD/DD	2400					290
MANUEL ECOSPLIT								
ZF 16 S 2520 TO	HR – SR	OverDrive	2500	16	2	306		
ZF 16 S 2320 TD	SR	DirectDrive	2350			306		
ZF 16 S 2220 TO/TD	HR – SR	OD/DD	2200			306		
ZF 16 S 1820 TO	HR	OverDrive	1850			284		
ZF 16 S 1620 TD	SR	DirectDrive	1700			278		
OTOMATİK ALLISON								
ALLISON S3200	SR – HR	OverDrive	1491	6	1	243		

PTO

Stralis X-WAY, farklı oranlarda ve Retarder⁽¹⁾ ile çalışabilen geniş şanzımana bağımlı veya bağımsız PTO'ları seçeneği sunar.

MOTOR PTO	Şanzımana Bağımlı/Bağımsız	Bağlantı	Oran	Tork (Nm)	Dönüş
Devreye alınır/çıkarılır	Bağımsız	Pompa / Flanş	1,12 / 1,14	800	Motora ters
Sürekli Devrede			1,14 / 1,195		
SANDVIÇ PTO					
Devreye alınır/çıkarılır	Bağımsız	Flanş	1,02 / 1,26 / 1,56	1602 ila 2450	Motorla aynı
MULTİPOWER PTO					
Devreye alınır/çıkarılır	Bağımsız	Flanş	1,29	900	Motorla aynı
Sürekli Devrede					
VİTES KUTUSU PTO ⁽²⁻³⁾					
NH/1b – NH/1c	Bağımlı	Pompa / Flanş	1,00	1000	Motora aynı
NH/4b – NH/4c			0,90 / 1,28	430	
NTX/10b – NTX/10c			0,91 / 1,09 / 1,28 / 1,58 / 1,59 / 2,35	400 ila 720	
N221/10b – N221/10c			1,23 / 1,48 / 1,91 / 2,19	470 ila 870	
NTX/10c+bR			(0,91-1,28) / (1,09-1,59) / (1,23-1,85) / (1,48-2,35)	400 ila 720	
S3200 ÜSTE MONTE			Pompa	0,60	

NOT

(1) PTO tipine bağlıdır.

(2) Toplam redüksiyon oranı, PTO oranının ve araçtaki vites kutusunun hız etkeninin bir sonucudur.

(3) Değiştirilemeyen PTO'lar.

IVECO AKSESUARLARI

IVECO | Accessories

STRALIS X-WAY'İNİZİ İŞ İHTİYAÇLARINIZA GÖRE ÖZELLEŞTİRİN

Aracınızın görüşünü, rahatlığını, güvenliğini ve verimliliğini artırmak için geliştirilmiş olan çok çeşitli yüksek kaliteli aksesuarları görevlerinize uyacak şekilde seçerek Stralis X-WAY'inizi özelleştirin. Fark yaratan detaylar.

GÖRÜNÜRLÜK

Işık çubuğu ve koruyucu ön çubuk, kabinin şeklini ve görünürliğini vurgulamak için tamamen kabine entegre edilir. Şirket imajını zenginleştirmek için filo işaretini/sembolünü kullanarak tam özelleştirme yapmak mümkündür.

Acil durumlar veya özel manevralar için önerilen tepe lambası her yönde yüksek görünürlük sunar.



VERİMLİLİK

Toplam TCO'yu azaltmak için IVECO Aksesuarları size geniş antisifon sistemleri sunar. Alüminyum cihazlar, dizel yakıt hırsızlığını önler, bozulmaz, hızlıca dolum yapılmasını sağlar ve takılması kolaydır.

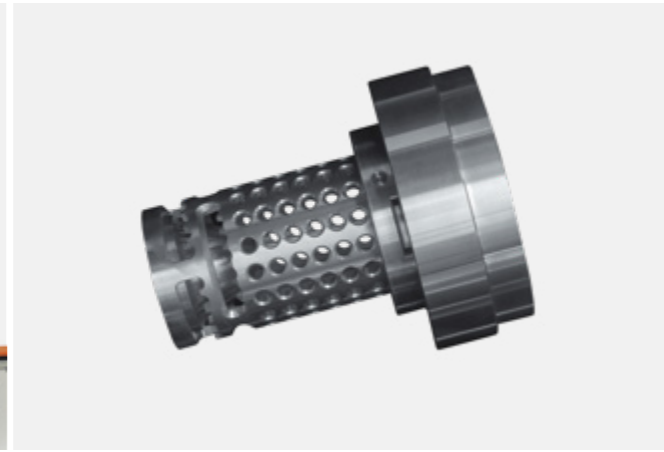

EMNİYET

Manevra yaparken daha fazla görüş alanı sağlayan yüksek kalitedeki ters yöne ilerleme güvenlik sistemlerini kullanırken güvenliğinizi artırmak için çeşitli aksesuarlar arasında seçim yapın.

KONFOR

IVECO Aksesuarları koltuk kılıfları ve minder hatları, kabin içi tarzla mükemmel şekilde uyumludur. Malzemelerin seçimi tüm görev gereksinimlerine uyar.

IVECO Aksesuarları serisinin tamamen aksesuarlar kataloğunda gösterilmektedir; çevrimiçi olarak:

<http://application.cnh-parts-service.eu/iveco.php>



Tüm özelleştirme fırsatları "IVECO Accessories" ücretsiz uygulamasıyla elinizin altında.

Uygulama ücretsiz olarak ekstra görüntülere ve bilgiye ayrıcalıklı erişim için App Store'dan indirilebilir.



IVECO MÜŞTERİ HİZMETLERİ

Bir ticari aracın en temel amacı daima yolda ve çalışır durumda olmaktır. Bu, bizim paylaştığımız ve Hizmet politikamızın esas aldığı bir amaçtır. Tüm IVECO hizmetleri (finansmandan bakıma, yardımdan onarıma), hizmet süresini artırmak ve işin kâr oranını desteklemek için tasarlanmıştır.

IVECO ARALIKSIZ YOL DESTEĞİ yalnızca bir telefon uzağınızda – 7 gün, 24 saat - Müşterilerini her zaman ve her yerde desteklemek için. TR için IVECO Aralıksız Yol Desteği numarası: 4445004

IVECO MÜŞTERİ MERKEZİ derhal GPS koordinatlarını alır, aracın yerini tespit eder ve en yakın (veya gereksinimlere göre en uygun) atölyeyi devreye alır.

İşlemler merkezi olarak adım adım takip edilir: Müşteriler, aracın durumu ve tamir işleminin tamamlanması hakkında sürekli bilgilendirilir.

ALO IVECO
444 50 04
Assistance Non-Stop



IVECO | Genuine Parts
HIGH PERFORMANCE

IVECO ORJİNAL PARÇALARI, Stralis X-WAY'in değerini zamana karşı korumanın, planlanmayan arıza/ devre dışı kalma durumlarının önlenmesinin, insanların ve eşyaların güvenliğini sağlamanın en iyi garantisini ifade etmektedir.

IVECO, tüm Yeni Stralis araçların yaşamları boyunca ihtiyacı olacağı yeni ve yenilenmiş yedek parçaları, servis kitlerini ve telematik çözümlerini en geniş ürün yelpazesinde sunmaktadır.

IVECO TÜRKİYE, kapıdan kapıya teslimatla bayilerine dağıtım yaptığı 50000 referans numarasını yöneten 7000 m²'den geniş bir alanda çalışmalarını sürdürmektedir.





IVECO

Sürdürülebilir taşımacılık için en iyi iş ortağınız